

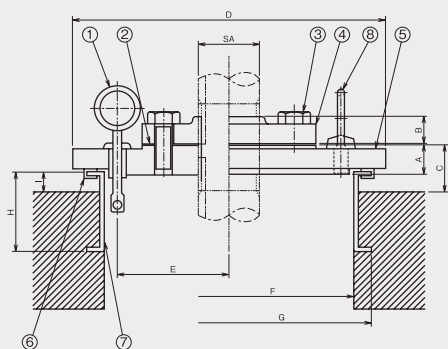

「豊かな流れ未来へ」

フートバルブのメンテナンスの決定版

Fig No.600S ●ステンレス製フートバルブ用点検口 ●フートバルブ用サクシオン管
 Fig No.600F サクシオンハット (フート管)

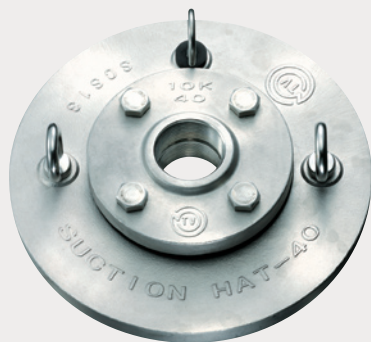

●部品名 (40A~100A)

No.	NAME OF PARTS	MATERIALS
1	ゴムキャップ付吊り輪	SUS304 ゴム/CR
2	ガスケット	NBR
3	ボルト	SUS304
4	相フランジ	SCS13
5	吸込蓋	SCS13
6	ゴムシートリング	ゴム/CR
7	受座	SUS304
8	アイボルト	SUS304

●寸法図

単位:mm

呼径	口径									
	SA	A	B	C	D	E	F	G	H	I
40A	Rc1 1/2	26	24	36	250	90	200	220	45	15
50A	Rc2	26	24	36	250	90	200	220	45	15
65A	Rc2 1/2	26	27	36	300	125	250	270	45	15
80A	Rc3	26	30	36	330	125	280	300	45	15
100A	Rc4	29	36	36	330	125	280	300	45	15

呼径	口径										
	SA	A	B	C	D	E	F	G	H	I	J
125A	5	31	23	41	390	155	340	360	45	15	134
150A	6	31	25	41	390	155	340	360	45	15	158

※125A~150Aはフランジが2枚になります。
 ※40A~100Aもフランジ接続に製作可能です。

α型

β型

サクシオンハット側



フートバルブ側